

LAVADORAS E SECADORAS WB6-20 / WB6-27 / WB6-35

Conselhos de utilização

Posicionamento e abertura da porta do tambor

- O posicionamento do tambor efectua-se com a tecla "desbloqueio da porta" .

Carregamento

- Antes de efectuar a lavagem, verificar a roupa.
 - Esvaziar os bolsos, fechar os fechos de correr e de pressão.
 - Separar a roupa em função das instruções nas etiquetas de lavagem.
- Ter cuidado para não exceder a carga máxima de lavagem.

Introdução dos detergentes

- As máquinas equipadas com compartimento para detergentes podem usar 2 produtos em pó e 2 líquidos para as diferentes fases de pré-lavagem/lavagem/enxaguamento.

Início de um programa de lavagem

- Utilizar o botão de comando para seleccionar o programa de lavagem, as opções, assim como as outras funções disponíveis.
- Rodar o botão até que a opção pretendida seja apresentada.
- Confirmar a sua escolha premindo o botão.
- Repetir este procedimento até que todas as opções necessárias tenham sido escolhidas.

Consultar "modo de utilização" na brochura de modo a utilizar melhor a sua máquina.

IMPORTANTE: Os pontos 1, 2, 3, 7, 16, 17 e 18 podem ser executados por um operador treinado. **Todos os outros pontos devem ser realizados por um técnico treinado e qualificado.**

NOTA: Qualquer intervenção de reparo ou manutenção deve ser realizada por uma pessoa autorizada, de acordo com os regulamentos locais em vigor no país.

MANUTENÇÃO

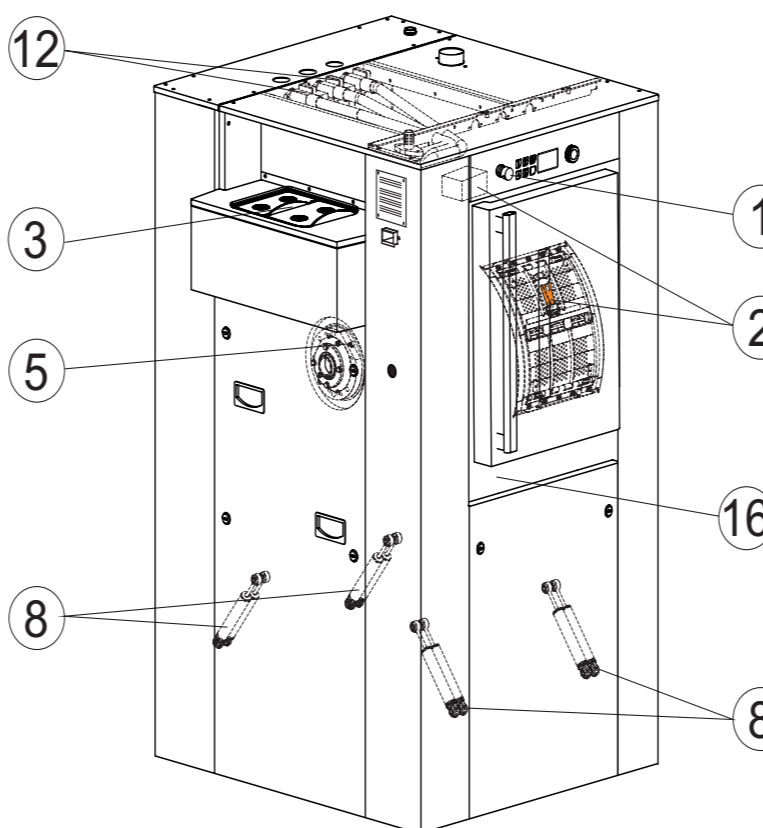
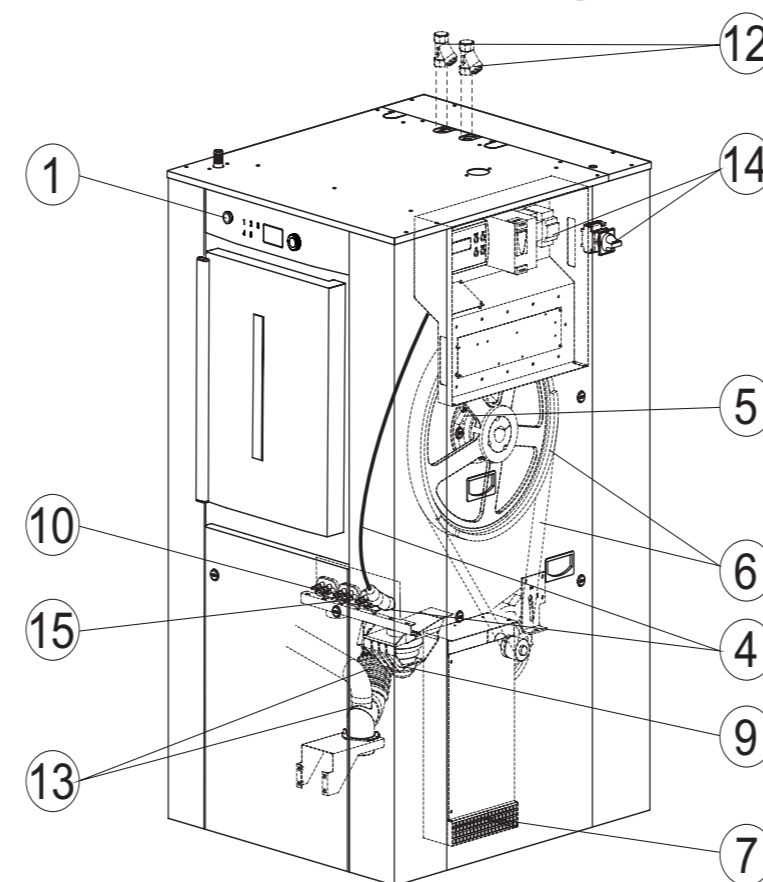

Todos os dias (8 h) (No início de cada dia de trabalho)

1. Controle o funcionamento do (ou dos) "pulsador(es) de paragem de emergência".
2. Controle o funcionamento dos dispositivos de segurança de abertura da porta da cuba.
3. Limpar regularmente o compartimento de produtos para evitar as obstruções devido aos resíduos de detergente.

Todos os meses (170 h)

4. Limpar a entrada e o tubo de nível de água situado na cuba (não ventilar ar para o tubo na direcção do programador).
5. Mancais do tambor de graxa (2 mamilos em cada nível). Usando uma bomba adequada lubrificação por injeção lenta e não brutal (Ver tabela dos lubrificantes no manual). Esvaziar os recipientes de lubrificação.
6. Verifique a limpeza e a tensão da correia. Limpe a roldana do tambor.
7. Limpar as grelhas de refrigeração do conversor por aspiração. Aumentar a frequência da limpeza em função da acumulação de impurezas.

Todos os três meses (500 h)

8. Verifique visualmente o estado dos amortecedores.
9. Desmontar e limpar o depósito de resíduos.

Todos os seis meses (1000 h)

10. Controle os cabos e as conexões das resistências elétricas (no aquecimento elétrico).
11. Controle o aspecto e a resistência do tubo flexível de vapor e limpe o filtro (no aquecimento a vapor).
12. Controle o aspecto e a resistência dos tubos flexíveis de entrada de água. Limpe os filtros das eletroválvulas.
13. Verifique o estado do(s) fole(s) e o aperto das braçadeiras.
14. Controle o aperto das conexões elétricas no interruptor geral e no contato do aquecimento elétrico.
15. Remova o calcário das resistências elétricas no interior da cuba com um produto específico, adapte a frequência das remoções de calcário em função da sujidade que efetivamente existe.